

PREPARE UNIT:

Remove any drawers or open doors from the base unit, that will be in your way. (you will need to access the inside of the unit)

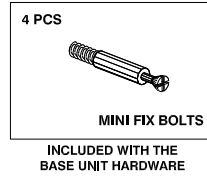

CAUTION:

OFFICE FURNITURE IS HEAVY. ENSURE THAT YOU HAVE ADEQUATE ASSISTANCE WHEN LIFTING AND MOVING PARTS AND ASSEMBLIES. KEEP HARDWARE OUT OF REACH OF CHILDREN.

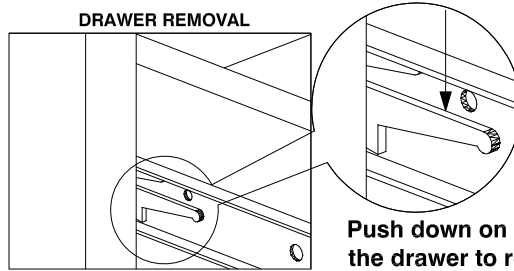

Push down on left side and lift up on right side of the drawer to release drawer slides. Pull drawer forward to remove.

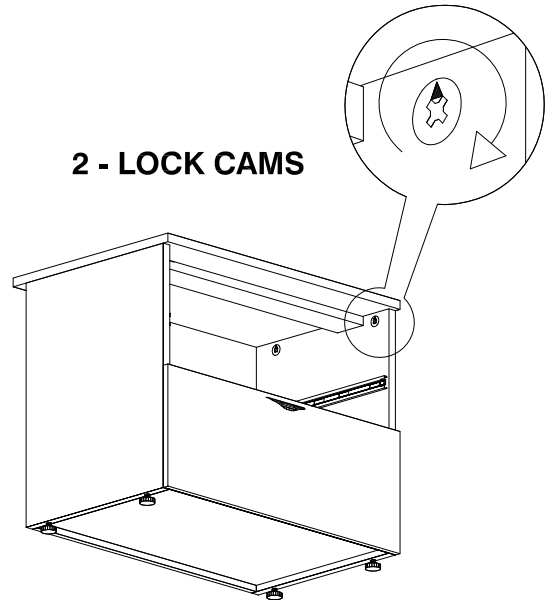
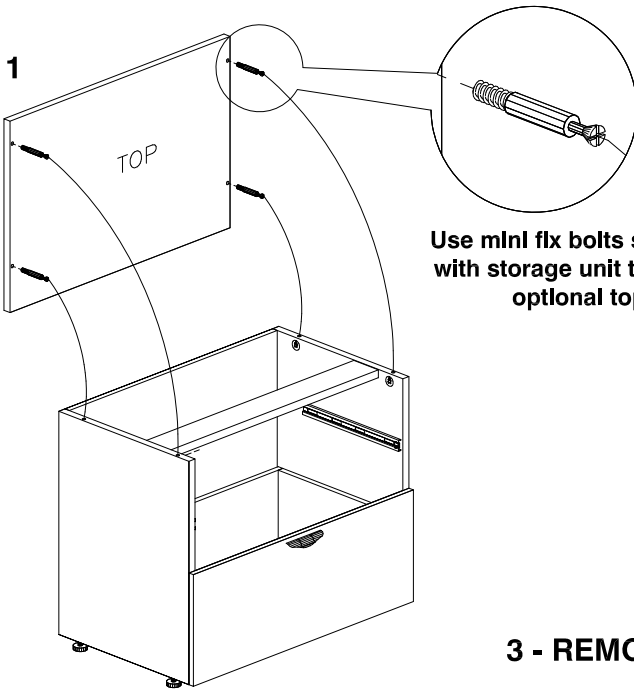

3 - REMOUNT DRAWERS / DOORS

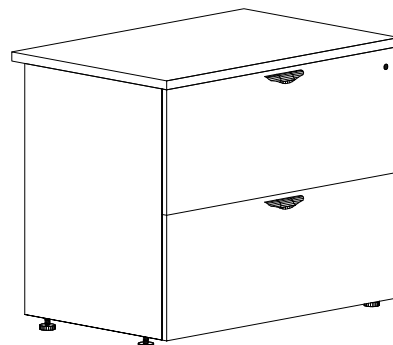

QUESTIONS OR CONCERNS ?
PHONE Customer Service
1-866-567-3060
M-F 7am - 4:30 pm PST

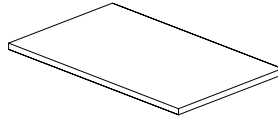

*** DESSUS FACULTATIF ***
(pour unités LFX, UFLX et CX)

MODÈLE : INV-2436TOP

POUR PRÉPARER L'ÉLÉMENT DU MOBILIER :

Retirer tous les tiroirs ou les portes de l'élément qui empêchent d'accéder à l'intérieur du meuble.

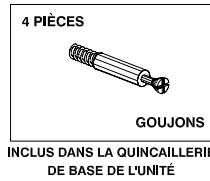

ATTENTION :

ET ARTICLE D'AMEUBLEMENT EST LOURD. DEMANDER TOUJOURS DE L'AIDE, POUR SOULEVER OU DÉPLACER LES COMPOSANTES ET LES MODULES. TENIR LA QUINCAILLERIE D'AMEUBLEMENT HORS DE LA PORTÉE DES ENFANTS.

POUR RETIRER LES TIROIRS

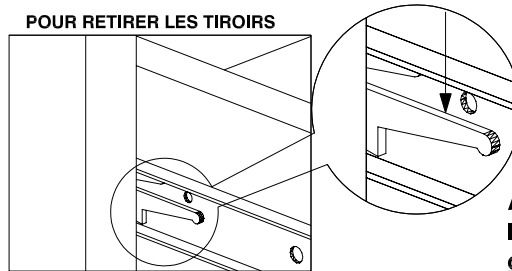

Abaisser le côté gauche et soulever le côté droit pour dégager les glissières du tiroir. Enlever le tiroir en le couissant vers l'avant.

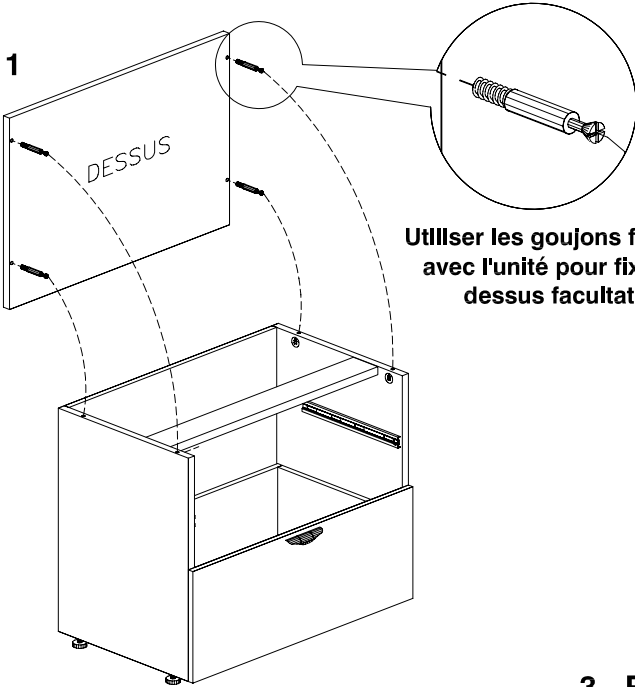

Utiliser les goujons fournis avec l'unité pour fixer le dessus facultatif

2- POUR SERRER LES EXCENTRIQUES

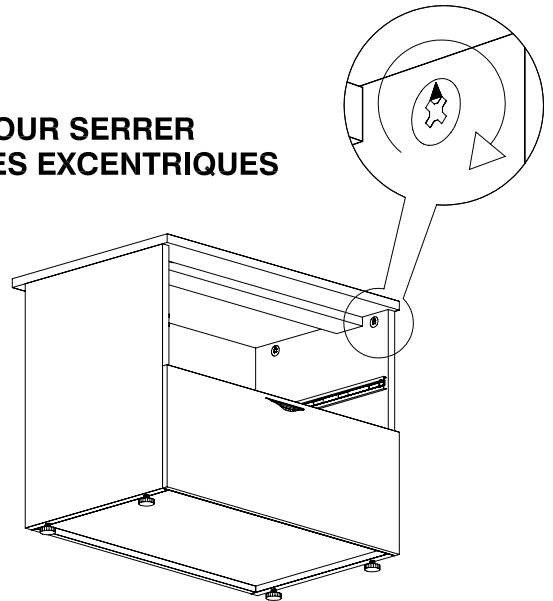

3 - REMETTER LES TIROIRS / PORTES

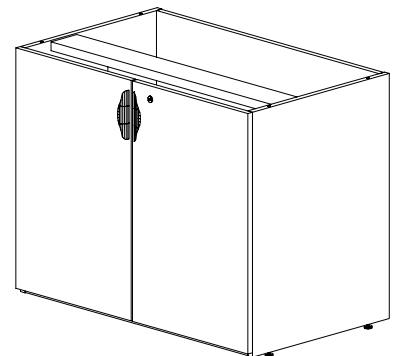
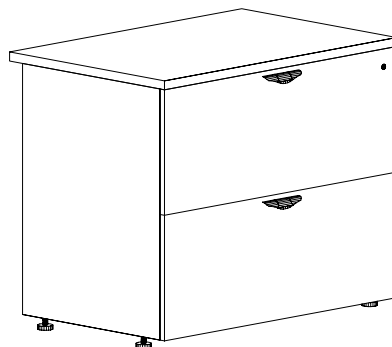

QUESTIONS OU PRÉOCCUPATIONS ?

COMMUNIQUER avec le Service à la clientèle
Tél: 1-866-567-3060
du lundi au vendredi de 7h00 et 16h30 HNP