

Dear Customer,

DO NOT RETURN THIS PRODUCT TO YOUR RETAILER.

If you experience any problems during assembly, please contact Star customer service at **1-800-311-5611**. Or email to help@starquality.ca

Important:

All parts should be identified and matched up against the parts list. It is advisable to assemble on carpet to avoid scratches.

Cleaning Instructions:

Use a soft cloth with mild cleaning solution. Never use anything abrasive or any harsh chemicals.

Cher Client,

NE PAS RETOURNER CE PRODUIT À VOTRE DÉTAILLANT.

Si vous avez des problèmes lors de l'assemblage, s'il vous plaît veuillez contacter le service à la clientèle Star au **1-800-311-5611**. Ou par courrier électronique à help@starquality.ca

Important:

Vous devez pouvoir identifier toutes les pièces et les assortir à la liste des pièces. Il est conseillé de faire le montage sur un tapis pour éviter les éraflures.

Instructions de nettoyage:

Utilisez un chiffon doux avec un détergent doux. N'utilisez jamais d'abrasif ni de produits chimiques corrosifs.

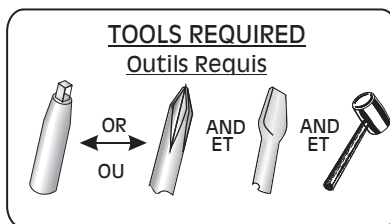















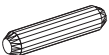

ALL PARTS IN THIS TABLE ARE LABELLED.

| PART Pièce | QTY. Qté. | ITEM Description |
|---------------|--------------|---|
| TP | 1 | TOP PANEL panneau de dessus |
| HP | 1 | HORIZONTAL PANEL panneau horizontal |
| BM | 1 | BOTTOM PANEL panneau de dessous |
| BK | 1 | BACK PANEL panneau arrière |
| SPL | 1 | LEFT SIDE PANEL panneau latéral gauche |
| SPR | 1 | RIGHT SIDE PANEL panneau latéral droit |

Toutes les pièces de cette table sont étiquetées.

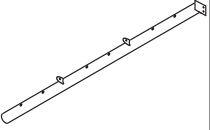
| PART Pièce | QTY. Qté. | ITEM Description |
|---------------|--------------|--|
| KP | 1 | KICKBOARD planche de départ |
| S | 2 | SHELF tablette |
| DB | 1 | DRAWER BOTTOM dessous de tiroir |
| FDF | 1 | FILE DRAWER FRONT devant du tiroir classeur |
| FDH | 2 | FILE DRAWER HEAD tête du tiroir classeur |
| FDS | 2 | FILE DRAWER SIDE côté du tiroir classeur |

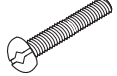
| PART Pièce | QTY. Qté. | ITEM Description | |
|---------------|--------------|--|---|
| SB1 | 18 | SCREWBOLT Boulon fileté |  |
| S08 | 8 | 5/8" PANHEAD SCREW Vis à tête cylindrique 5/8 po |  |
| S10 | 6 | 1/2" PANHEAD SCREW Vis à tête cylindrique 1/2 po |  |
| S02 | 6 | EURO SCREW Vis Euro |  |
| S05 | 2 | 1" DRAWER SCREW Vis de tiroir 1 po |  |
| S03 | 2 | HANDLE SCREW Vis de poignée |  |
| G04 | 4 | CHAIR NAIL Clou porteur |  |
| H05 | 1 | HANDLE Poignée de porte |  |

| PART Pièce | QTY. Qté. | ITEM Description | |
|---------------|--------------|---|---|
| J05 | 4 | DOWEL cheville de bois |  |
| GLUE | 1 | GLUE colle |  |
| K2SL | 2 | BUTTERFLY SLIDE MOUNT Support de coulisse papillon |  |
| K2SR | 2 | BUTTERFLY SLIDE RUNNER Coulisse papillon |  |
| L21 | 2 | METAL LEG patte de métal |  |
| L22 | 12 | METAL ROD tige de métal |  |
| S16 | 2 | LEG SCREW BOLT vis pour patte |  |
| J07 | 2 | WASHER rondelle |  |

1



- FILL HOLE **1/4 FULL OF GLUE**
- Remplir le trou **à moitié de colle**

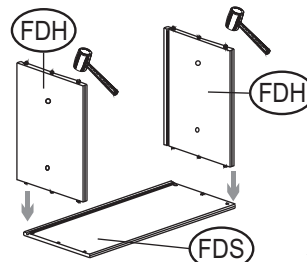
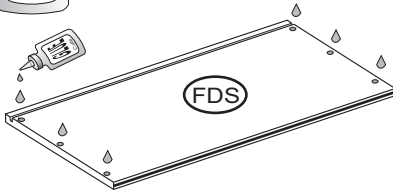

- DRAWER BOTTOM WITH **FINISHED SIDE UP.**
- Dessous du tiroir avec le **côté fini vers le haut.**

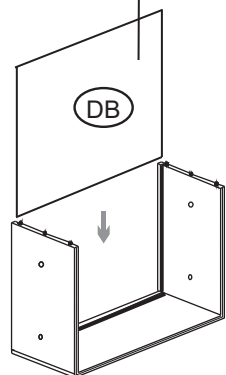

- **HAMMER FIRMLY TO MAKE SURE NO GAP EXISTS BETWEEN PANELS.**
- **Enfoncer avec un marteau pour s'assurer qu'aucun espace n'existe entre les panneaux.**

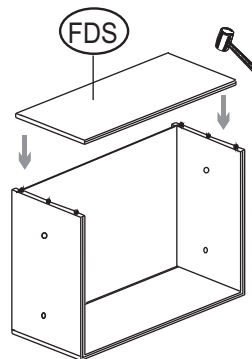

2

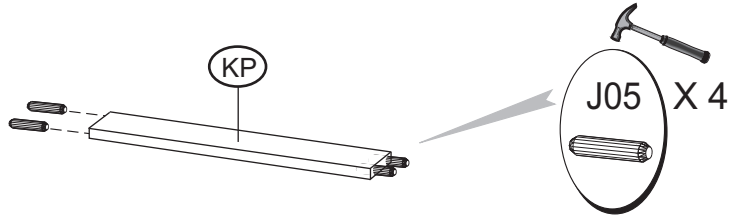

3

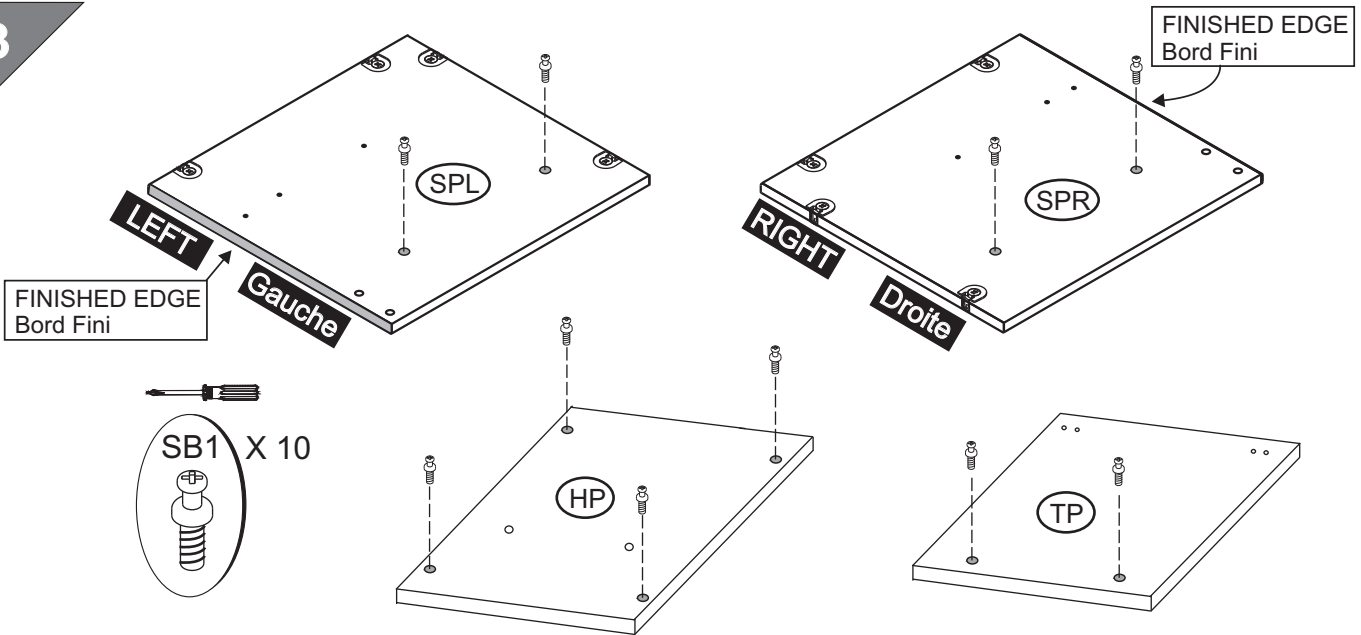

4

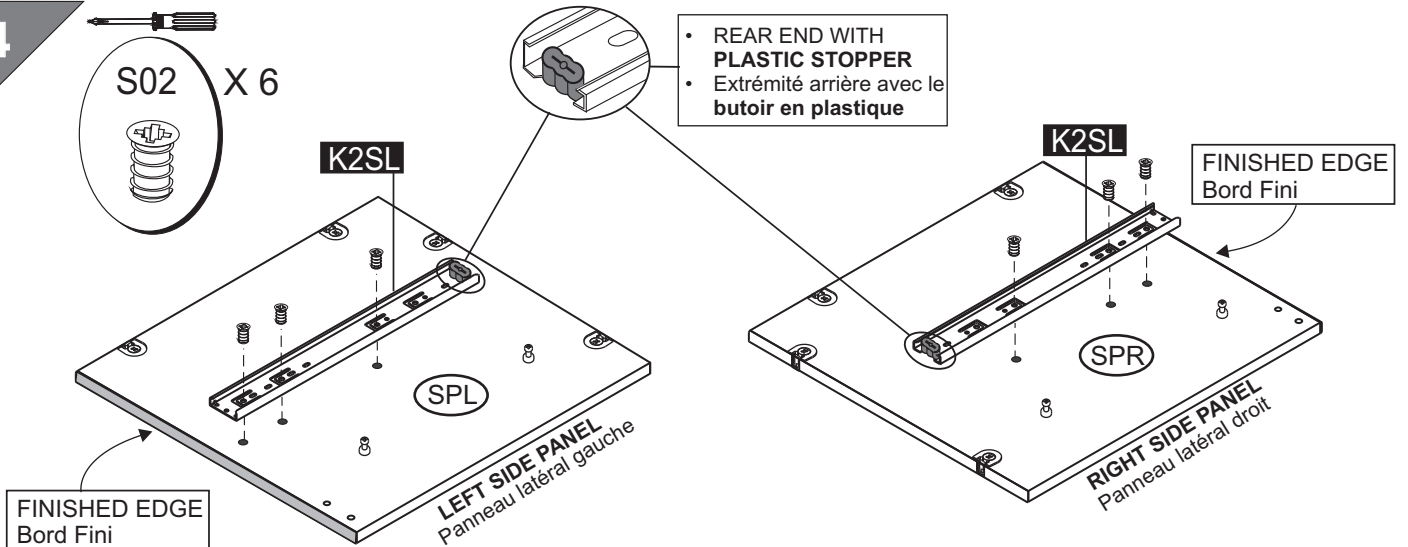

INSTALLATION OF BUTTERFLY SLIDE MOUNT :

- REAR OF BUTTERFLY SLIDE MOUNT IS THE ONE WITH PLASTIC STOPPER.
- MAKE SURE TO INSERT EURO SCREW ON HOLES AS ILLUSTRATED BELOW (EXTEND THE INNER SLIDE WHEN INSERTING EURO SCREWS, IF NECESSARY.)

INSTALLATION DU SUPPORT DE LA COULISSE PAPILLON :

- L'extrémité arrière du support de la coulisse papillon est celle avec le butoir en plastique.
- Assurez-vous d'insérer les vis Euro dans les trous tel qu'illustré ci-dessous (allonger au besoin la coulisse intérieure lors de l'insertion des vis Euro.)

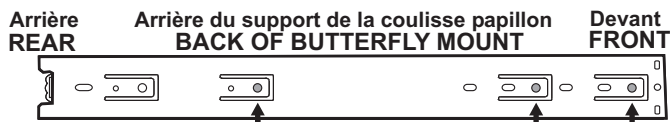

5

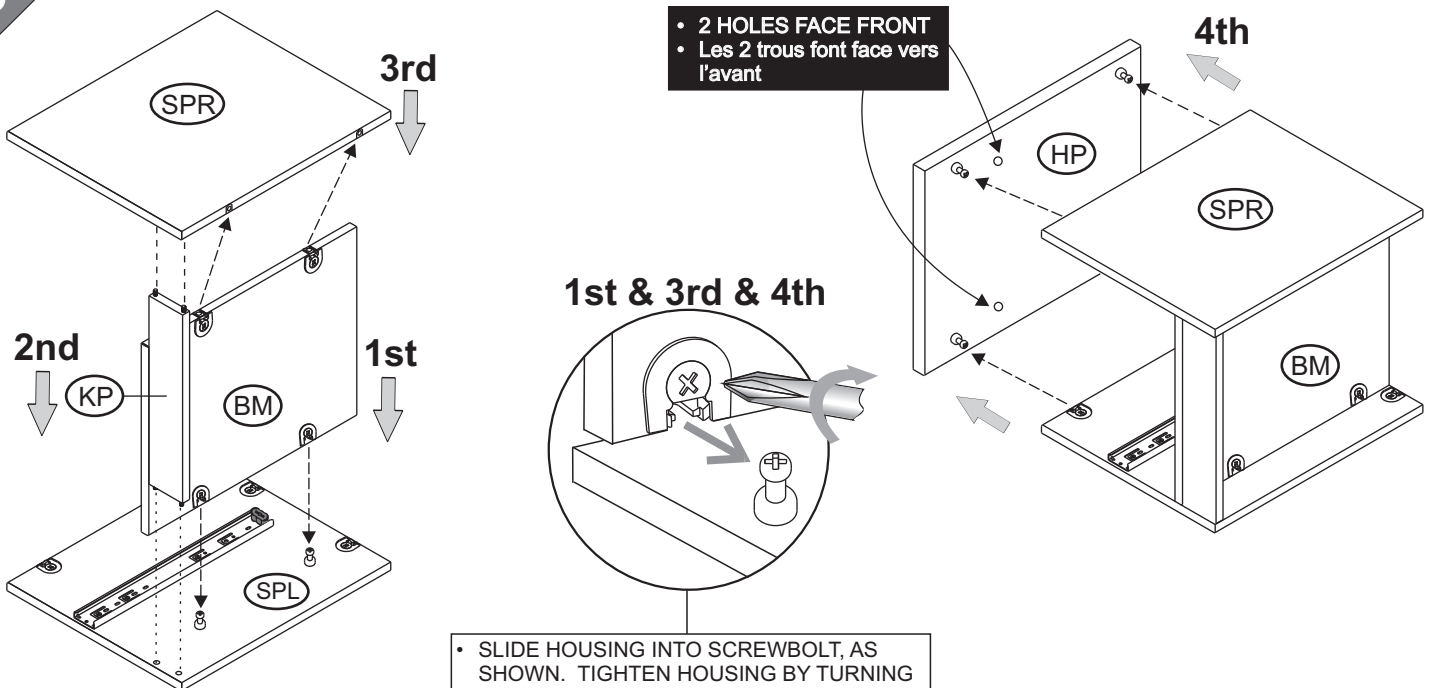

- SLIDE HOUSING INTO SCREWBOLT, AS SHOWN. TIGHTEN HOUSING BY TURNING CLOCKWISE WITH SCREWDRIVER 1/2 TURN OR UNTIL IT STOPS.
- Glissez les logements de raccordement dans le boulon fileté. Resserez les logements de raccordement dans le sens des aiguilles d'une montre avec un tournevis d'un demi tour ou jusqu'à ce que le logement de raccordement s'arrête.

6

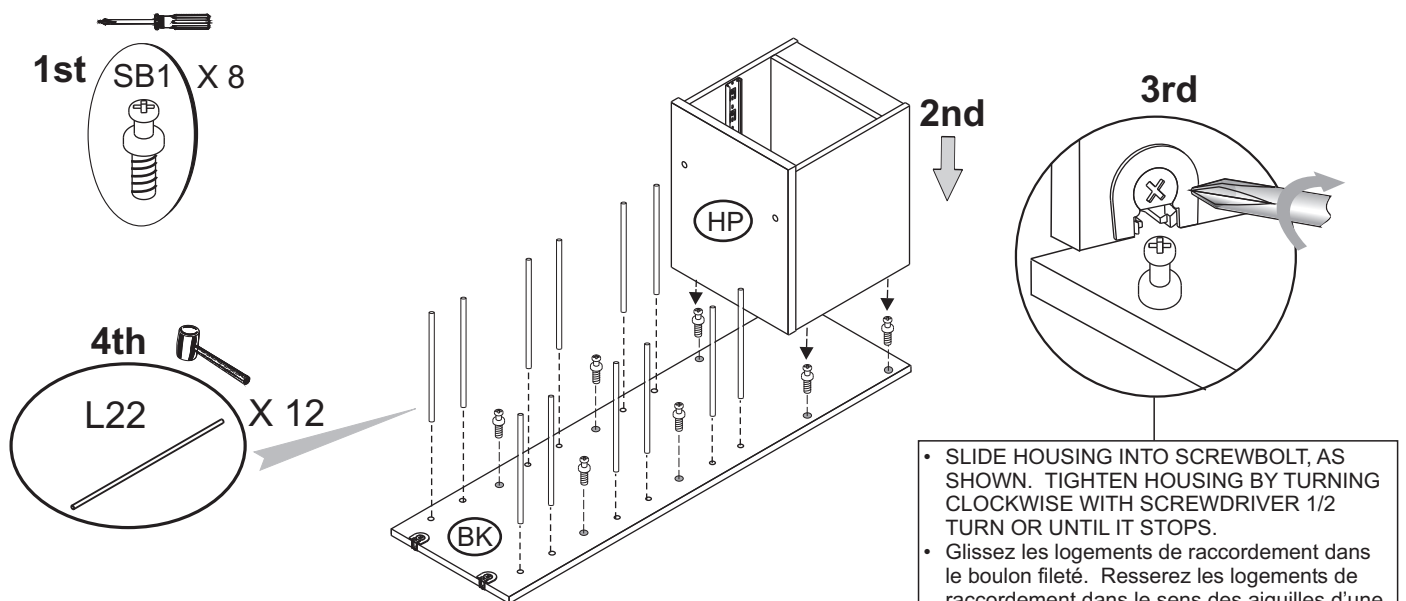

- SLIDE HOUSING INTO SCREWBOLT, AS SHOWN. TIGHTEN HOUSING BY TURNING CLOCKWISE WITH SCREWDRIVER 1/2 TURN OR UNTIL IT STOPS.
- Glissez les logements de raccordement dans le boulon fileté. Resserez les logements de raccordement dans le sens des aiguilles d'une montre avec un tournevis d'un demi tour ou jusqu'à ce que le logement de raccordement s'arrête.

7

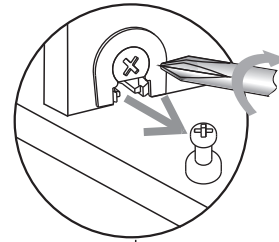
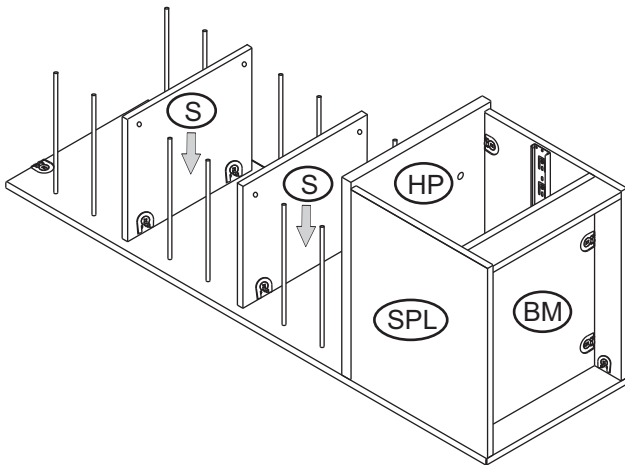

- SLIDE HOUSING INTO SCREWBOLT, AS SHOWN. TIGHTEN HOUSING BY TURNING CLOCKWISE WITH SCREWDRIVER 1/2 TURN OR UNTIL IT STOPS.
- Glissez les logements de raccordement dans le boulon fileté. Resserez les logements de raccordement dans le sens des aiguilles d'une montre avec un tournevis d'un demi tour ou jusqu'à ce que le logement de raccordement s'arrête.

8

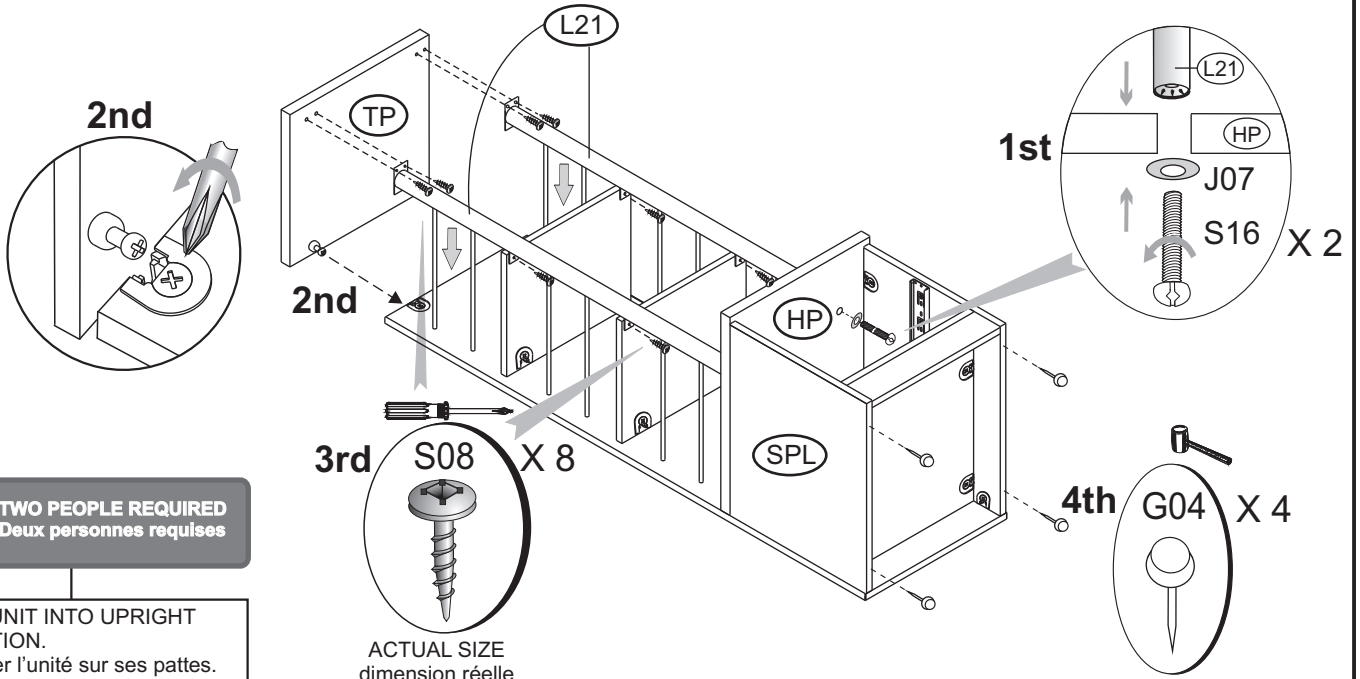

2nd

1st

2nd

3rd S08 X 8

4th G04 X 4

5th



TWO PEOPLE REQUIRED
Deux personnes requises

- LIFT UNIT INTO UPRIGHT POSITION.
- Tourner l'unité sur ses pattes.

ACTUAL SIZE
dimension réelle

9

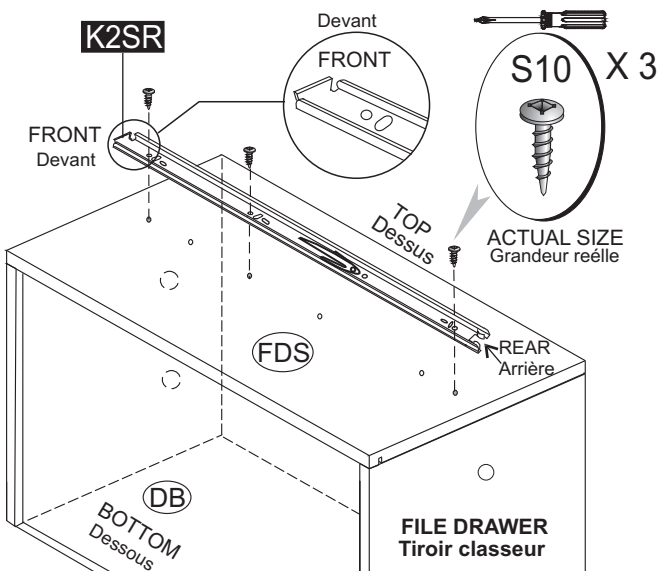

PLEASE NOTE :

- INSTALL BUTTERFLY SLIDE RUNNER TO FILE DRAWER WITH SCREWS ON HOLES AS ILLUSTRATED BELOW :
- REPEAT FOR THE OTHER SIDE OF FILE DRAWER.

Veillez noter :

- Installer la coulisse papillon sur le tiroir classeur en insérant les vis dans les trous comme indiqué ci-dessous :
- Répéter pour l'autre côté du tiroir classeur.



FILE DRAWER
Tiroir classeur

10

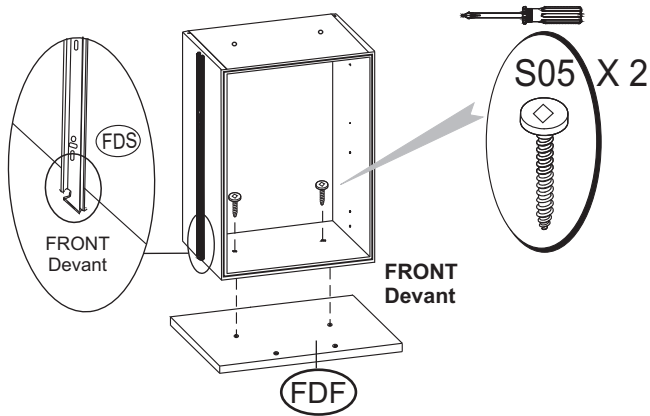

11

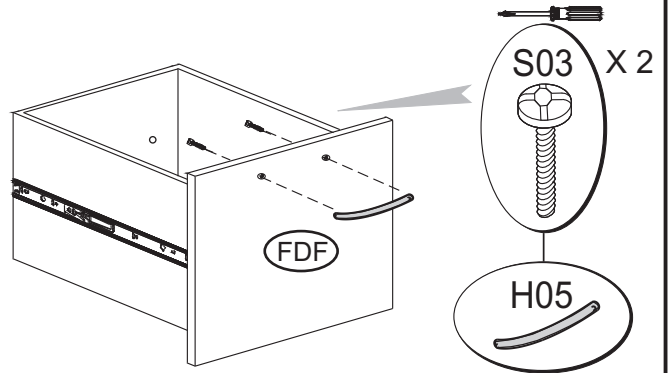

12

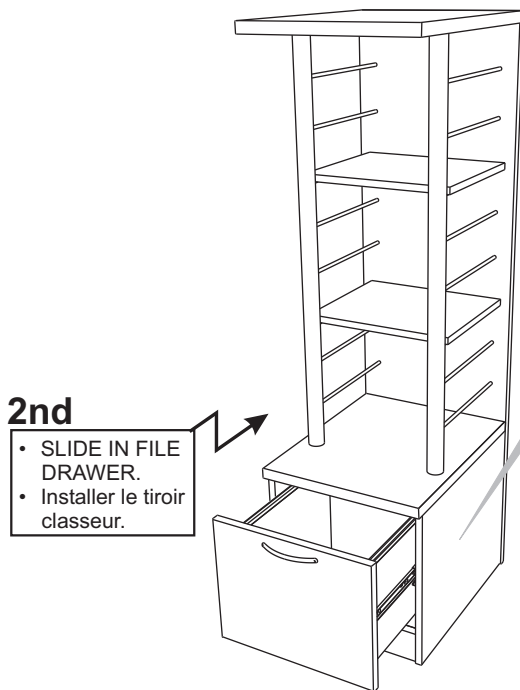

- 2nd**
- SLIDE IN FILE DRAWER.
 - Installer le tiroir classeur.

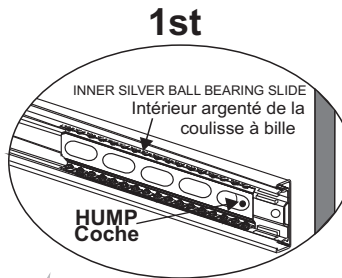

- MAKE SURE INNER SILVER BALL BEARING SLIDE IS AT THE FRONT OF THE SLIDE MOUNT AND IN LOCK POSITION (OVER THE HUMP), AS SHOWN.
- Assurez-vous que la coulisse argentée à roulement à billes est à l'avant du support de coulisse et en position de verrouillage (engageant la coche) tel qu'illustré.

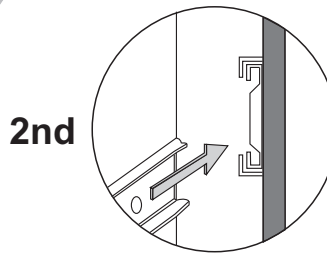

- ALIGN BOTH SIDES OF SLIDE RUNNERS ON FILE DRAWER TO SLIDE MOUNTS' OPENINGS, THEN SLIDE IN FILE DRAWER ALL THE WAY IN.
- APPLY SMALL FORCE TO INSERT DRAWER COMPLETELY IF NEEDED.
- Aligner les deux côtés des coulisses du tiroir classeur sur les ouvertures des supports de coulisse, ensuite glisser le tiroir complètement vers l'intérieur.
- Enfoncer le tiroir fermement.

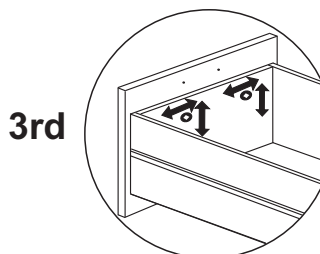

- ALIGN DRAWER FRONT BY ADJUSTING INSIDE DRAWER SCREWS, IF NECESSARY.
- Aligner au besoin le devant du tiroir en réglant les vis à l'intérieur du tiroir.

REMOVAL OF FILE DRAWER

Pour retirer le tiroir classeur

