

Dear Customer,

DO NOT RETURN THIS PRODUCT TO YOUR RETAILER.

If you experience any problems during assembly, please contact Star customer service at **1-800-311-5611**. Or email to help@starquality.ca

Important:

All parts should be identified and matched up against the parts list. It is advisable to assemble on carpet to avoid scratches.

Cleaning Instructions:

Use a soft cloth with mild cleaning solution. Never use anything abrasive or any harsh chemicals.

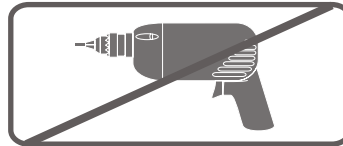
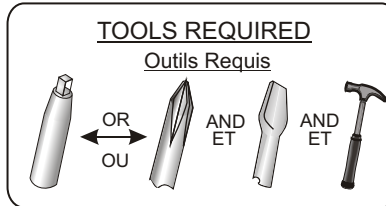

Cher Client,

NE PAS RETOURNER CE PRODUIT À VOTRE DÉTAILLANT.

Si vous avez des problèmes lors de l'assemblage, s'il vous plaît veuillez contacter le service à la clientèle Star au **1-800-311-5611**. Ou par courrier électronique à help@starquality.ca

Important:

Vous devez pouvoir identifier toutes les pièces et les assortir à la liste des pièces. Il est conseillé de faire le montage sur un tapis pour éviter les éraflures.

Instructions de nettoyage:









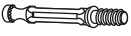

Utilisez un chiffon doux avec un détergent doux. N'utilisez jamais d'abrasif ni de produits chimiques corrosifs.

ALL PARTS IN THIS TABLE ARE LABELLED.

Toutes les pièces de cette table sont étiquetées.

PART Pièce	QTY. Qté.	ITEM Article
TP	1	TOP PANEL panneau supérieur
SP	2	SIDE PANEL panneau latéral
SH	3	SHELF étagère
SHM	1	MIDDLE FIXED SHELF étagère centrale fixe
SHB	1	BOTTOM FIXED SHELF étagère inférieure fixe

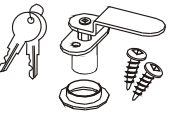
PART Pièce	QTY. Qté.	ITEM Article
BK	1	FOLDED BACK panneau plié
DRL	1	LEFT DOOR porte gauche
DRR	1	RIGHT DOOR porte droite
KPT	1	TOP KICK BOARD plinthe du haut
KP	2	BOTTOM KICK BOARD plinthe du bas

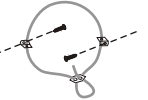
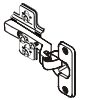
PART Pièce	QTY. Qté.	ITEM Description		PART Pièce	QTY. Qté.	ITEM Description	
CH	12	CONNECTOR HOUSING logement de raccordement		B03	1	LOCK STOPPER Butoir de serrure	
SB	12	SCREWBOLT Boulon fileté		G04	4	CHAIR NAIL clou porteur	
S08	2	5/8" PANHEAD SCREW Vis à tête cylindrique 5/8 po		J04	41	NAIL clou	
J05	12	DOWEL cheville de bois		V04	12	SHELF SUPPORT support d'étagère	
S03	4	HANDLE SCREW vis de poignée		V03	1	LOCK PACKAGE (INCLUDING LOCK, KEYS, COVER RING & 2 SCREWS) Ensemble de serrure (y compris serrure, clés, anneau de couverture et 2 vis)	
H03	2	HANDLE poignée de porte		Y03	1	ANTI-TILT SYSTEM PACK système anti-basculant	
J02	6	HINGE charnière					

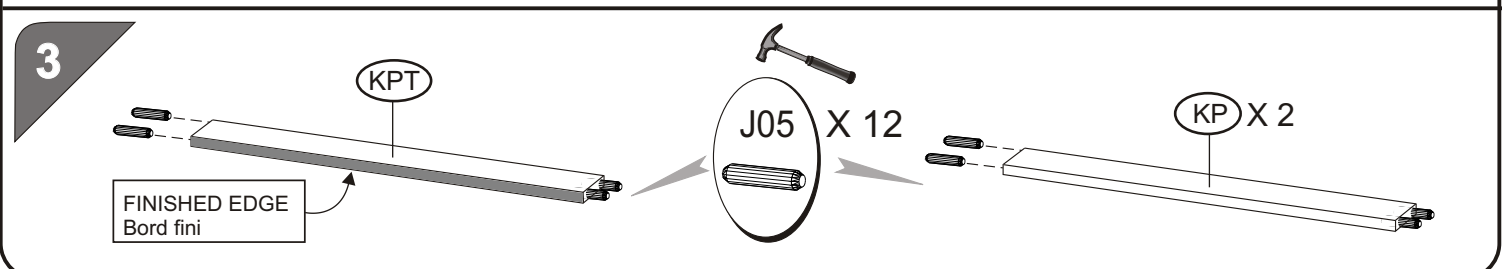
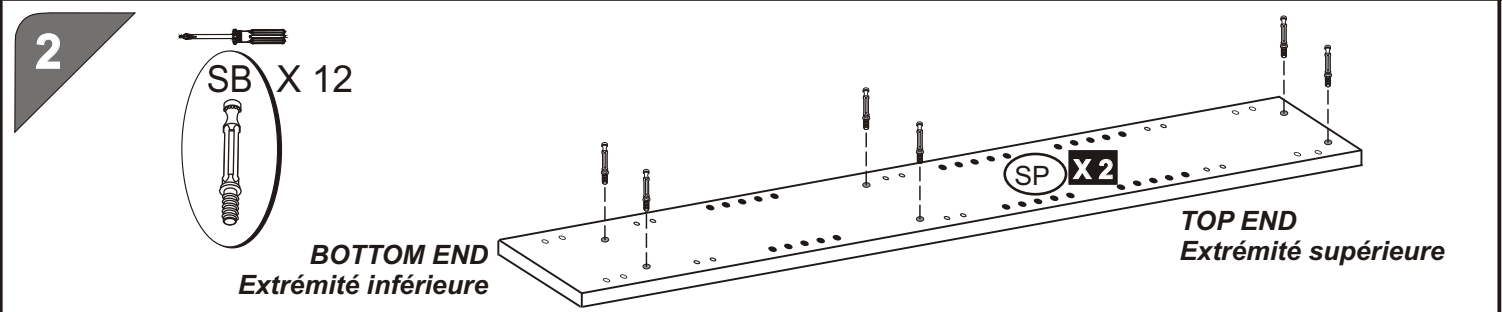
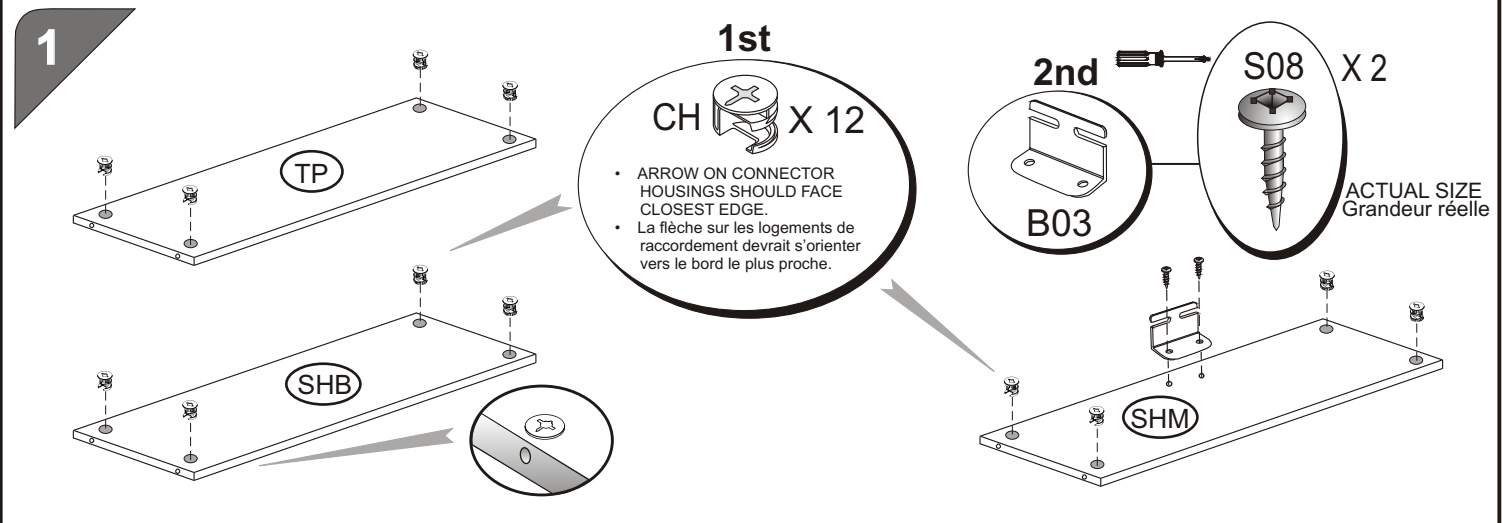

4

DRR
RIGHT DOOR
porte droit

2nd

3rd
X 2

V03 X 1

- USE THE **LOCK PACKAGE** (INCLUDING LOCK, KEYS, COVER RING & 2 SCREWS) FOR LOCK INSTALLATION.
- **INSTALL THE LOCK FROM INSIDE OF RIGHT DOOR, AS SHOWN.**
- Utiliser l'**ensemble de serrure** (serrure, clés, anneau de couverture et 2 vis) pour installer la serrure.
- **Installer la serrure à partir de l'intérieur de la porte droite, tel qu'illustré.**

1st

5

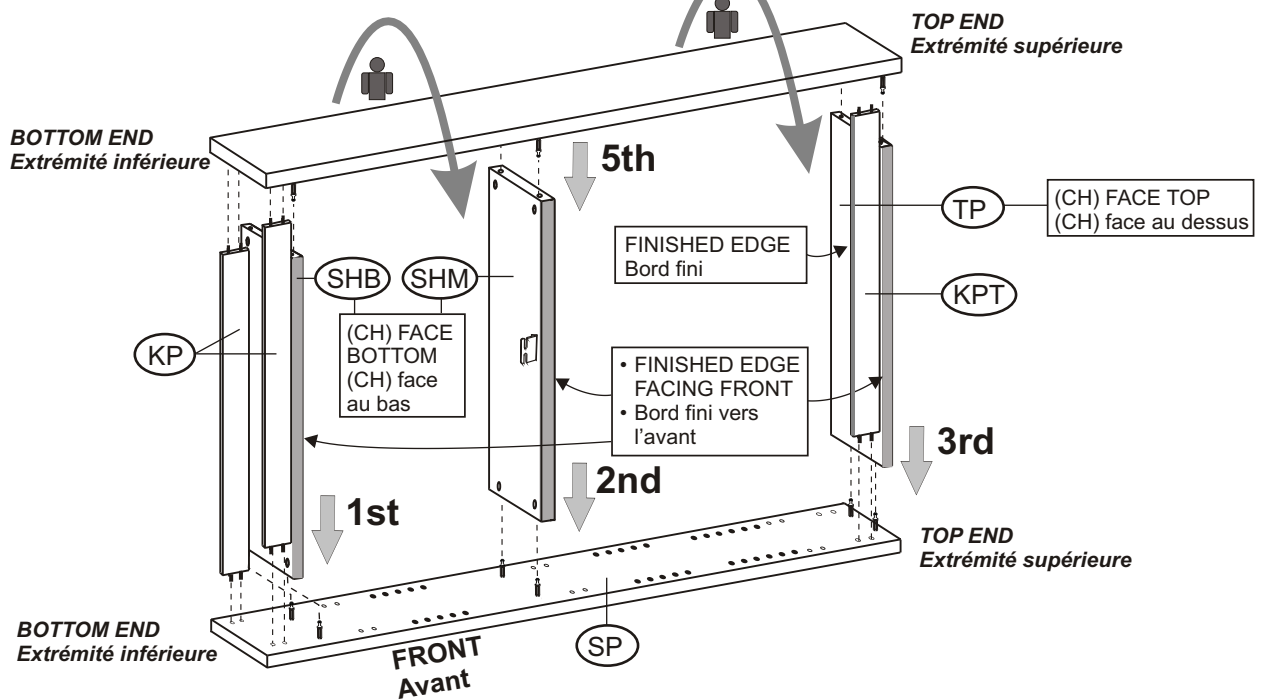

4th & 6th

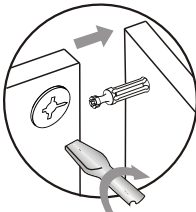

- TIGHTEN ALL CONNECTOR HOUSINGS BY TURNING CLOCKWISE WITH SCREWDRIVER ½ TURN OR UNTIL IT STOPS.
- Ressersez les logements de raccordement en tournant dans le sens des aiguilles d'une montre avec un tournevis d'un demi tour ou jusqu'à ce que le logement de raccordement s'arrête.

7th



TWO PEOPLE REQUIRED
Deux personnes requises

- LIFT UNIT WITH FRONT FACING THE FLOOR.
- Soulever l'unité avec le devant face au plancher.

6

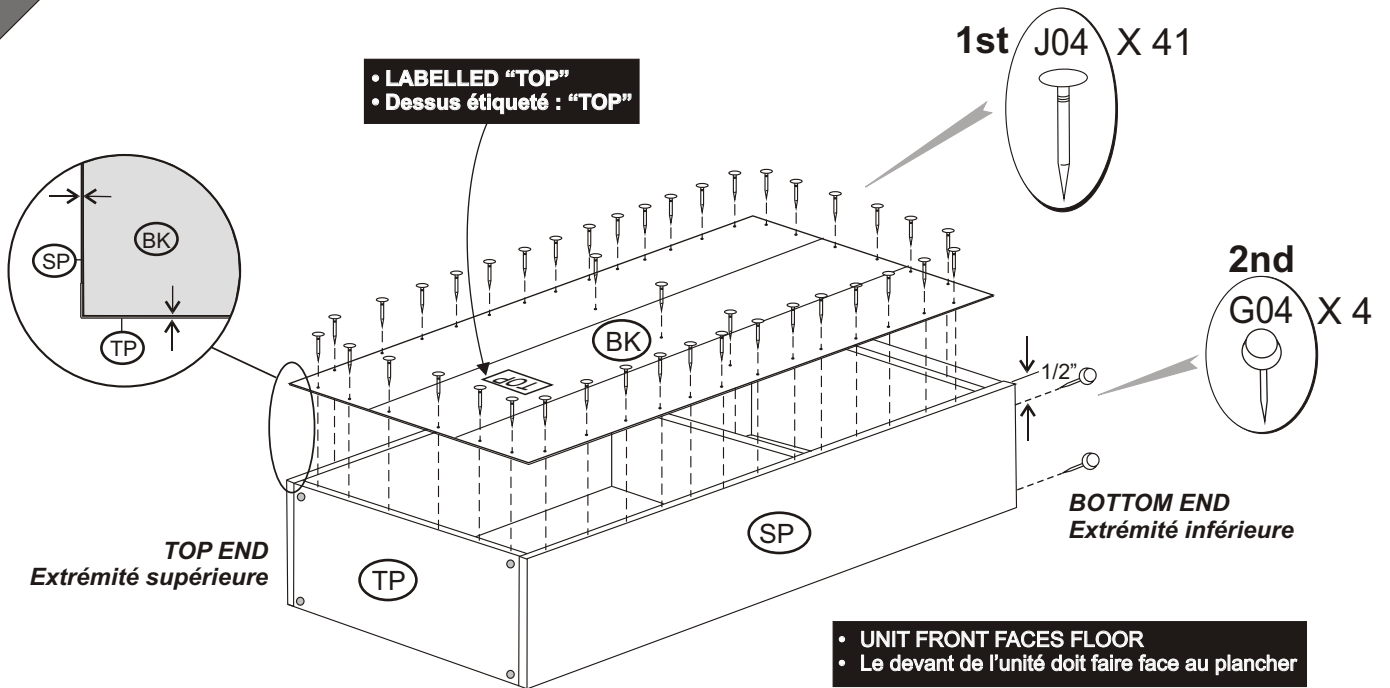

BEFORE NAILING THE BACK, MAKE SURE TO :

- FINISHED COLOUR SIDE OF BACK (BK) IS FACING INSIDE OF UNIT.
- IDENTIFY TOP END OF BACK WHICH IS LABELLED "TOP".
- **ALIGN BACK IN FLUSH POSITION WITH TOP PANEL AND BETWEEN 2 SIDE PANELS.**
- NAIL THE TOP FIRST. THEN THE BOTTOM. AFTERWARDS, THE CENTRE AND THE 2 SIDES.
- THE NAILS ARE HAMMERED CLOSE TO THE EDGE OF BACK.

Avant de clouer, assurez vous que :

- Le côté coloré fini du panneau plié (BK) fait face à l'intérieur de l'unité.
- Identifiez la partie supérieure du panneau plié, celle avec un collant "TOP".
- **Alignez le panneau plié à égalité avec le panneau supérieure et entre les panneaux latéraux.**
- Clouez le haut en premier, puis le bas, ensuite avec le milieu en finissant avec les 2 côtés.
- Les clous sont cloués près du bord du panneau plié.

7

1st



TWO PEOPLE REQUIRED
Deux personnes requises

- LIFT UNIT INTO UPRIGHT POSITION.
- Tourner l'unité sur ses pattes.

2nd

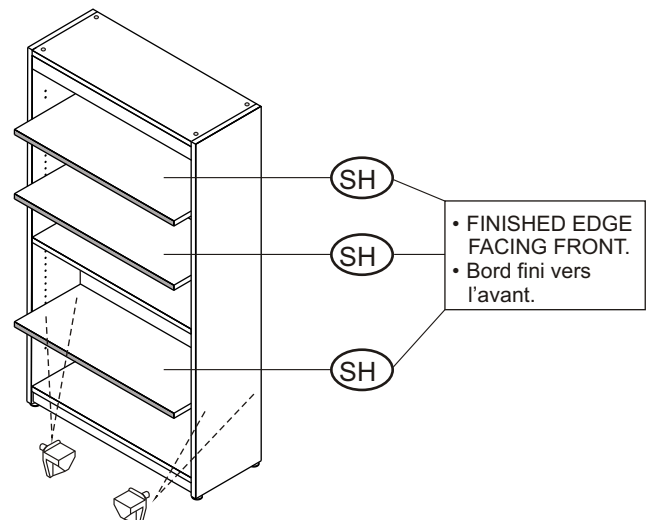
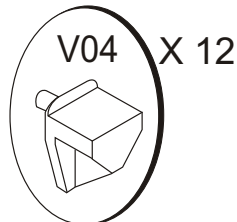

8

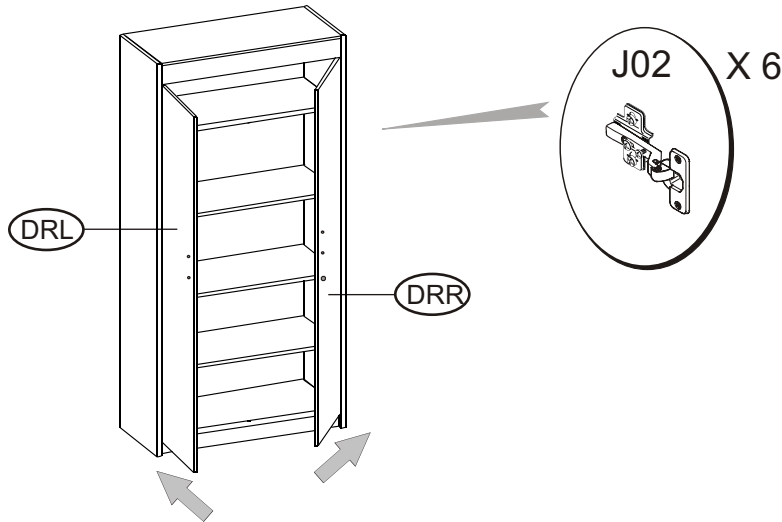

DOOR INSTALLATION AND ADJUSTMENT

Installation et réglage de la porte

1st

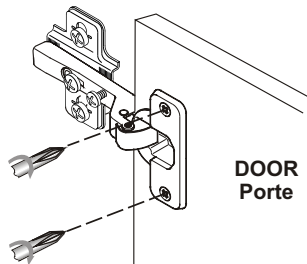

- SCREW HINGE INTO DOOR (DR), AS ILLUSTRATED.
- Vissez les charnières sur porte (DR), tel qu'illustré.

2nd

2 VERTICAL ADJUSTMENT SCREWS
2 vis de réglage vertical

LOCK SCREW
vis de blocage

HORIZONTAL ADJUSTMENT SCREW
vis de réglage horizontal

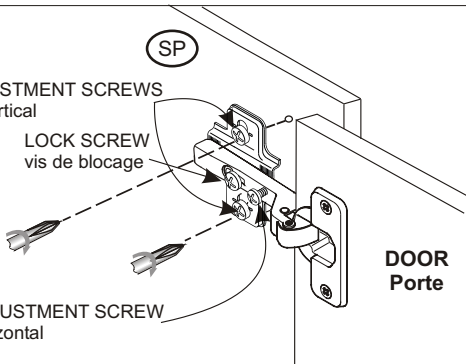

- SCREW HINGE PLATE INTO THE PRE-DRILLED HOLES ON SIDE PANELS AS ILLUSTRATED ABOVE.
- Vissez la plaque de charnière dans les panneaux latéraux dans les trous prépercés, tel qu'illustré.

3rd DOOR ADJUSTMENT

NOTE : HOLD THE DOOR WHEN ADJUSTMENT IS BEING MADE.

ADJUSTMENT DE PORTE

REMARQUE : Tenir la porte lors du réglage.

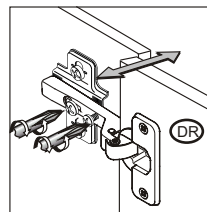

- GAP** - LOOSEN LOCK SCREW. TURN HORIZONTAL ADJUSTMENT SCREW CLOCKWISE TO ENLARGE THE GAP (COUNTER CLOCKWISE TO SHRINK THE GAP). THEN TIGHTEN LOCK SCREW.
- Espace** - Desserrer la vis de blocage. Tourner la vis de réglage horizontal dans le sens des aiguilles d'une montre pour élargir l'espace (au sens contraire des aiguilles d'une montre pour rétrécir l'espace). Puis serrer la vis de blocage.

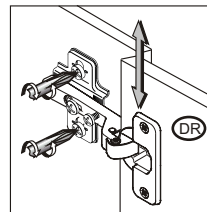

- HEIGHT** - LOOSEN 2 VERTICAL ADJUSTMENT SCREWS ON BOTH HINGES OF DOOR. ADJUST THE DOOR HEIGHT, THEN TIGHTEN SCREWS.
- Hauteur** - Desserrer les 2 vis de réglage verticale sur les charnières de la porte, régler la hauteur de la porte, puis serrer les vis.

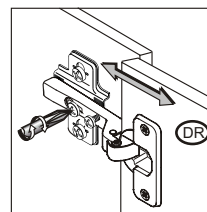

- DEPTH** - LOOSEN LOCK SCREW. ADJUST DEPTH, THEN TIGHTEN LOCK SCREW.
- Profondeur** - Desserrer la vis de blocage, régler la profondeur, puis serrer la vis de blocage.

9

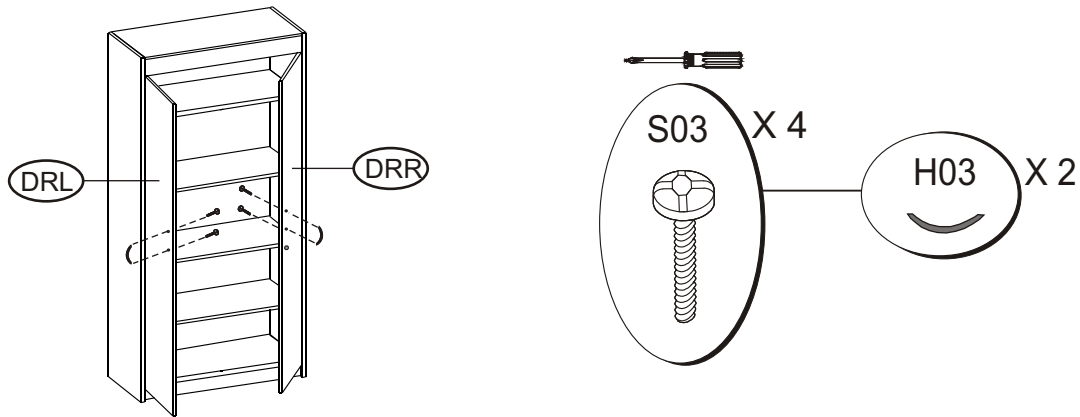

10

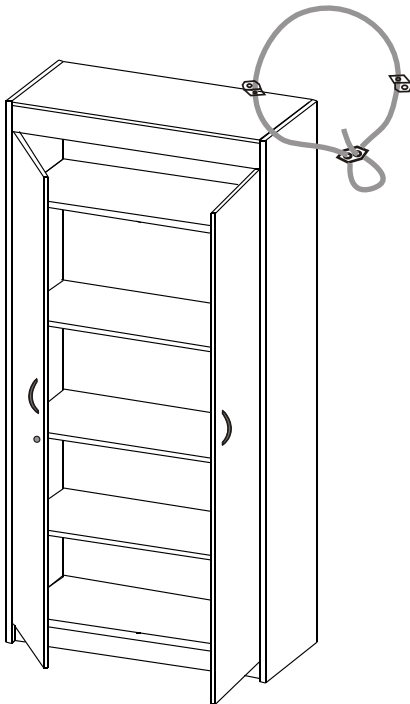
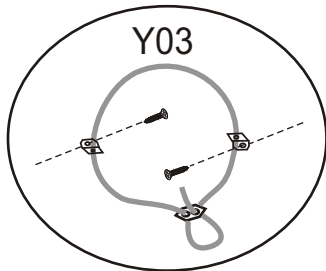

THIS PRODUCT MAY BECOME UNSTABLE UNDER SOME CIRCUMSTANCES. TO AVOID THE POSSIBILITY OF TIPPING OVER, PLEASE FOLLOW THESE GUIDELINES :

- A. ALWAYS PLACE HEAVY OBJECTS ON THE LOWER SHELVES ONLY.
- B. TO FURTHER SECURE THIS PRODCUT, FASTEN IT TO A WALL USING THE HARDWARD PROVIDED AS INSTRUCTED BELOW :
 1. Attach one of the mounting brackets securely to the back of the furniture. Use the shorter screw.
 2. Determine where the furniture is to be placed and mark the location on the wall for the mounting bracket. The wall bracket should be approximately 2" below the bracket attached to the furnitue.
 3. Drill a 3/16" hole where marked on the wall. Press the plastic anchor into the wall until flush with the surface.
 4. Attach the bracket to the anchor using the longer screw.
 5. Place the furniture so that the bracket on the wall is lined up with the bracket on the furniture.
 6. Lace an end of the nylon restraint strap down through each bracket. Bring both ends together and slide the beaded end of the strap through the keyhole shaped slot in the other end until snug. Pull down on the beaded end until it snap-locks into the keyhole slot.
 7. Return the beaded end back through the keyhole as shown to double lock.
 8. Check to make sure that the strap is securely laced and locked to the brackets.

Dans certaines applications, ce produit peut devenir instable. Pour éviter les chances de renversement, s'il-vous-plaît veuillez suivre les directions suivantes :

- A. Les objets pesant devraient toujours être placés sur les tablettes du bas.
- B. Pour rendre ce produit plus sécuritaire, veuillez le fixer à un mur en utilisant les pièces ci-incluses et en suivant les instructions ci-dessous :
 1. En utilisant la vis la plus courte, attachez une des équerre au dos du meuble.
 2. Déterminez l'emplacement du meuble. Marquez le mur à cet endroit pour la deuxième équerre. L'équerre sur le mur devrait être 2" po plus basse que celle sur le meuble.
 3. Percez un trou de 3/16" po à l'endroit marqué sur le mur. Insérez l'ancrage de plastique dans le mur jusqu'à ce que la tête de l'ancrage soit à égalité avec la surface du mur.
 4. Attachez la deuxième équerre à l'ancrage en utilisant la visse la plus longue.
 5. Placez le meuble de façon à ce que les deux équerres soient vis-à-vis l'une de l'autre.
 6. Enfilez le lacet de nylon dans le trou approprié, insérez et tirez les globules du lacet dans le colet attaché à l'autre extrémité jusqu'à ce que le lacet soit bien tendu. Bloquez en poussant fermement le globule dans le colet.
 7. Retournez l'extrémité restante du lacet dans le colet de façon à le bloquer tel qu'illustré.
 8. Assurez vous que le tout est bien enfilé et bloqué solidement.