

PART pièce	QTY. Qté	ITEM Article	
LAT	1	2 DRAWER LATERAL FILE Classeur Latéral	
A	2	KEY clé	
B	2	HANDLE (attach to door) poignée de porte	
C	4	METAL FILE BAR	
D	4	LEVELLER patte de mise à niveau	
TOOLS REQUIRED Outils nécessaires			

Dear Customer,

Do not return this product to your retailer. If you experience any problems during assembly, please contact Star customer service at **1-800-311-5611**. Or email to customerservice@starquality.ca It is advisable to assemble on carpet to avoid scratches.

Please record the **key #** for replacement purpose.

Cher Client,

Ne pas retourner ce produit à votre détaillant. Si vous avez des problèmes lors de l'assemblage, s'il vous plaît veuillez contacter le service à la clientèle Star au **1-800-311-5611**. Ou par courrier électronique à customerservice@starquality.ca Il est conseillé de faire le montage sur un tapis pour éviter les éraflures.

S'il vous plaît, prendre en note votre **numéro de clé**, pour besoin futur.

• Please record the **key #** for replacement purposes.

• S'il vous plaît, prendre en note votre **numéro de clé**, pour besoin futur.

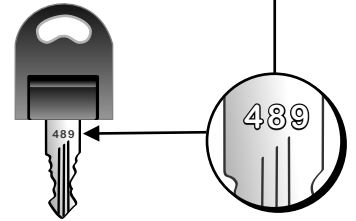

- Follow step as shown below to remove file drawer, if necessary :
- Ci nécessaire, suivre les instructions suivante pour retirer le tiroir classeur :

REMOVAL OF FILE DRAWER

Pour retirer le tiroir classeur

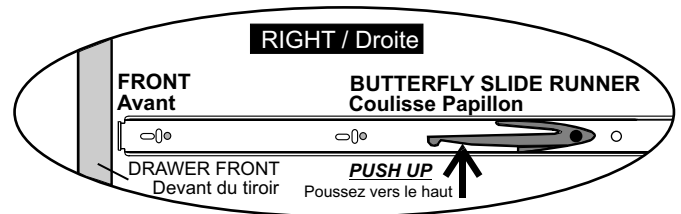
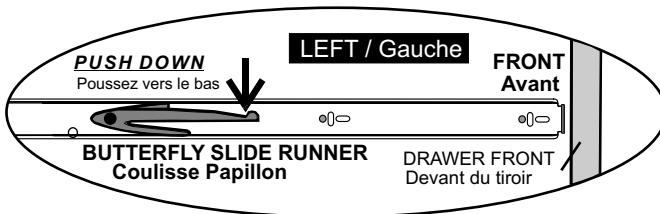

1

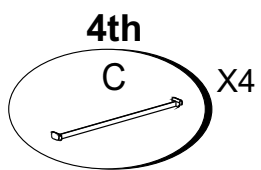
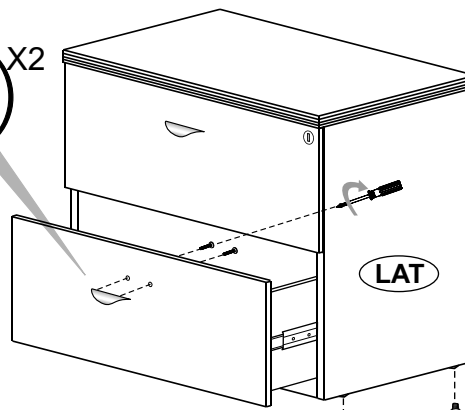
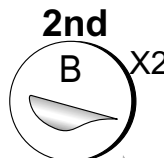
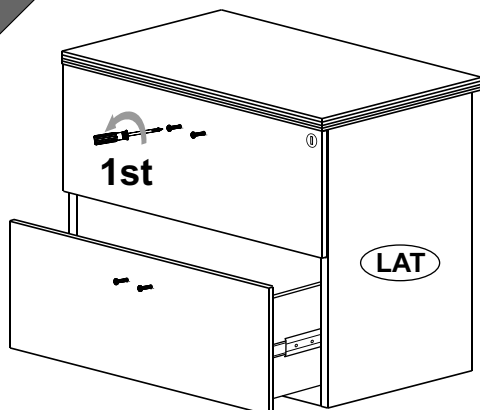

TOP VIEW

Vue du dessus

LETTER SIZE ARRANGEMENT
Dossier de format lettre

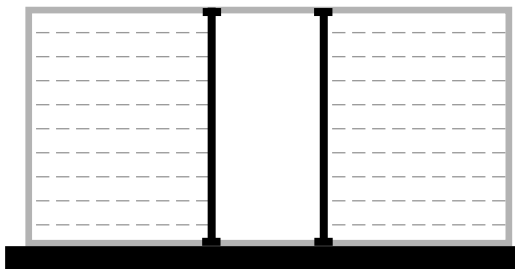

LETTER / LEGAL SIZE ARRANGEMENT
Dossier de format lettre / légal

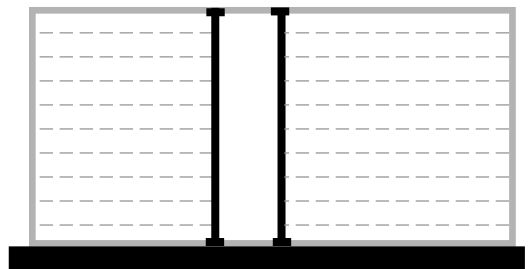

← drawer front
devant du tiroir →

LEGAL SIZE ARRANGEMENT
Dossier de format légal

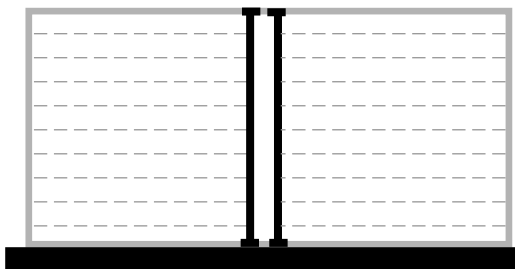

LEGAL SIZE ARRANGEMENT
Dossier de format légal

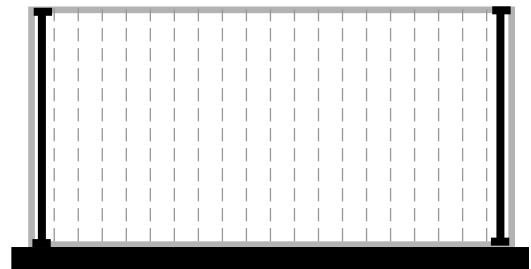

← drawer front
devant du tiroir →

- SLIDE BARS TO EACH SIDE.
- Glisser les barres de chaque côté.

NOTE :

FOR SAFETY REASONS, ALWAYS LOAD THE BOTTOM DRAWER FIRST. DO NOT OPEN BOTH DRAWERS AT THE SAME TIME.

Remarque :

Pour des raisons de sécurité, toujours remplir le tiroir du bas en premier. Ne pas avoir les deux tiroirs ouvert au même moment.